

至 志賀高原

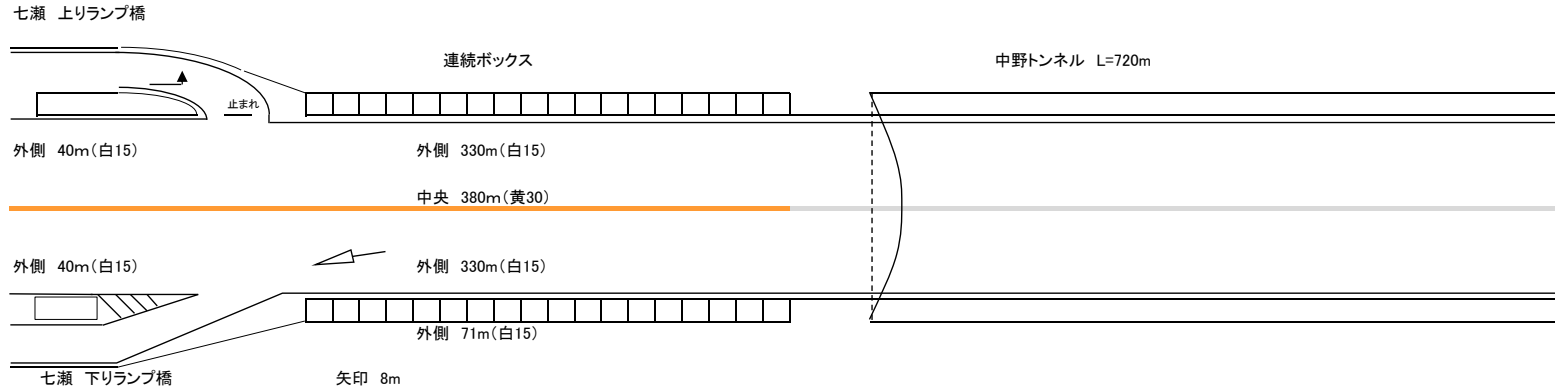

栗林高架橋 L=325m

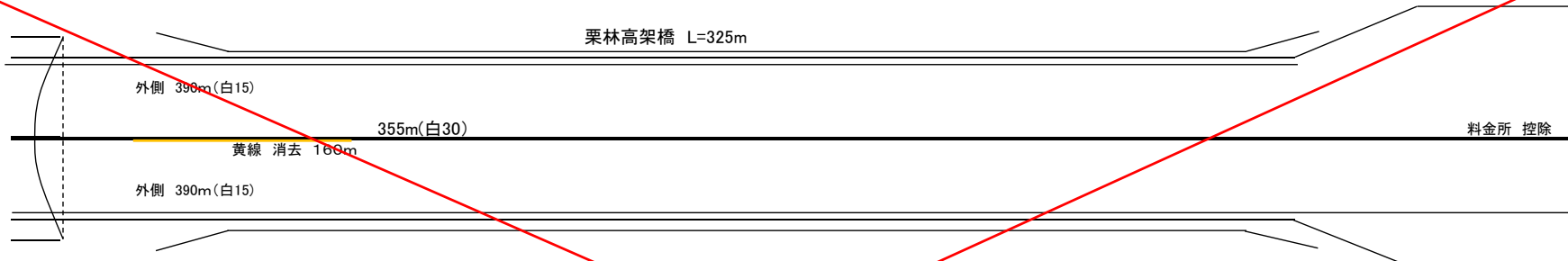

管理事務所

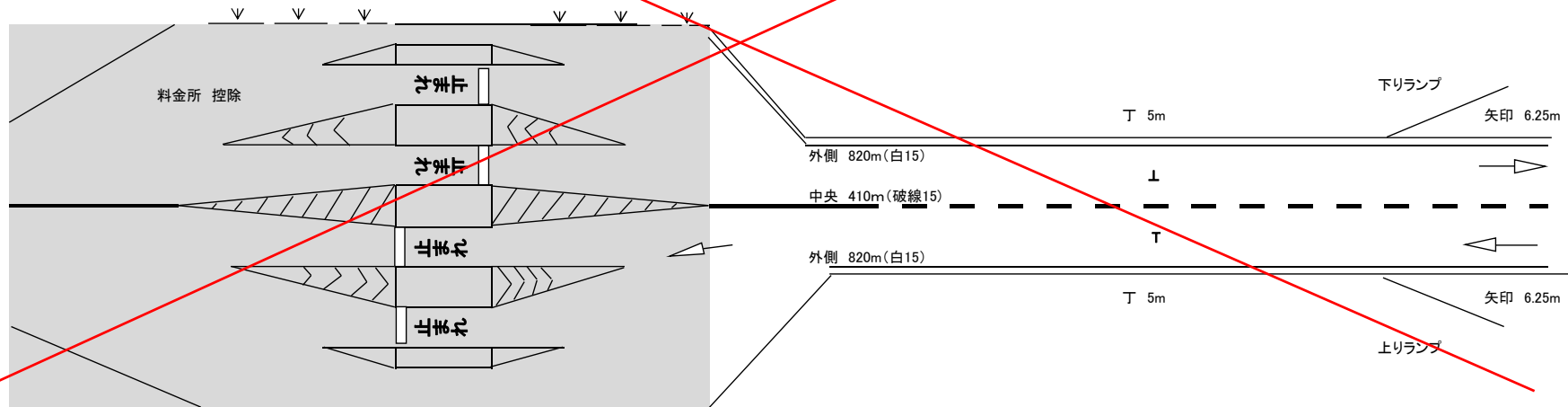

内訳	
加熱式ペイント	
W=150 白 実線	
40+40+330+330=	
	740 m
W=150 白 破線	
	m
W=300 白 実線	
	m
W=300 黄 実線	
380.0	
W=150換算 矢印 文字 記号	380 m
	8.0
w=300 白 ゼブラ(減速帯)	8.0 m
	m
W=450 白 実線・ゼブラ	
停止線	m
区画線消去	
15cm換算	m

至 信州中野IC